

UME PADRE LÚCIO FLORO - ATIVIDADE 11

ANO: 2º TURMAS : A/B

COMPONENTE CURRICULAR: INTEGRADO

PROFESSOR(ES): BRUNA CATELLI E JUSSIARA SANTOS

PERÍODO DE: 02/08/2021 A 13/08/2021

TURNO: MATUTINO

NOME: _____ 2º ANO _____

02/08– SEGUNDA-FEIRA

Língua Portuguesa:

1. JUNTE AS SÍLABAS CORRETAMENTE E FORME OS NOMES DE ALGUMAS MODALIDADES DAS OLIMPÍADA 2021.

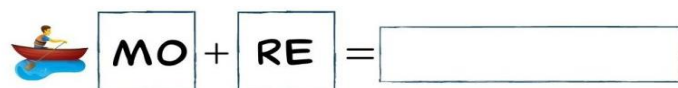
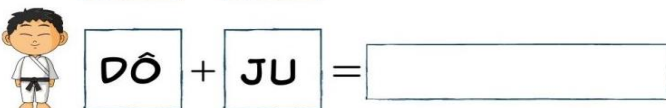
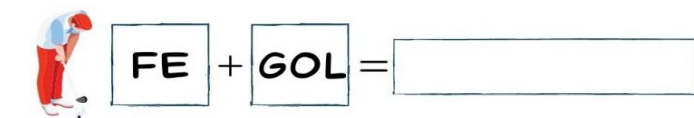

2. AGORA ESCOLHA 2 DESSAS MODALIDADES E FORME FRASES:

- _____
- _____

03/08 – TERÇA-FEIRA

Geografia / Comunicação e Multiletramento:

1. LEIA:

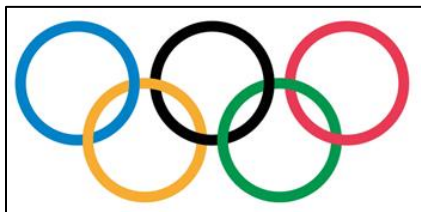

OS ANEIS OLÍMPICOS

UM DOS PRINCIPAIS SÍMBOLO DAS OLIMPIADAS SÃO OS ANEIS OLÍMPICOS. ELE É COMPOSTO POR CINCO ANEIS ENTRELAÇADOS E REPRESENTAM A UNIÃO DOS CINCO CONTINENTES DO MUNDO.

CADA COR REPRESENTA UM CONTINENTE E FORAM ESCOLHIDAS DE ACORDO COM AS CORES QUE MAIS PARECEM NAS BANDEIRAS DOS PAÍSES QUE FORMAM CADA CONTINENTE. O AZUL CORRESPONDE A EUROPA, O AMARELO A ÀSIA, O PRETO A ÁFRICA, O VERDE A OCEANIA E O VERMELHO AS AMÉRICAS.

2. APÓS A LEITURA DO TEXTO, PINTE CADA CONTINENTE DA MESMA COR DO ANEL QUE O REPRESENTA:

MAPA-MÚNDI

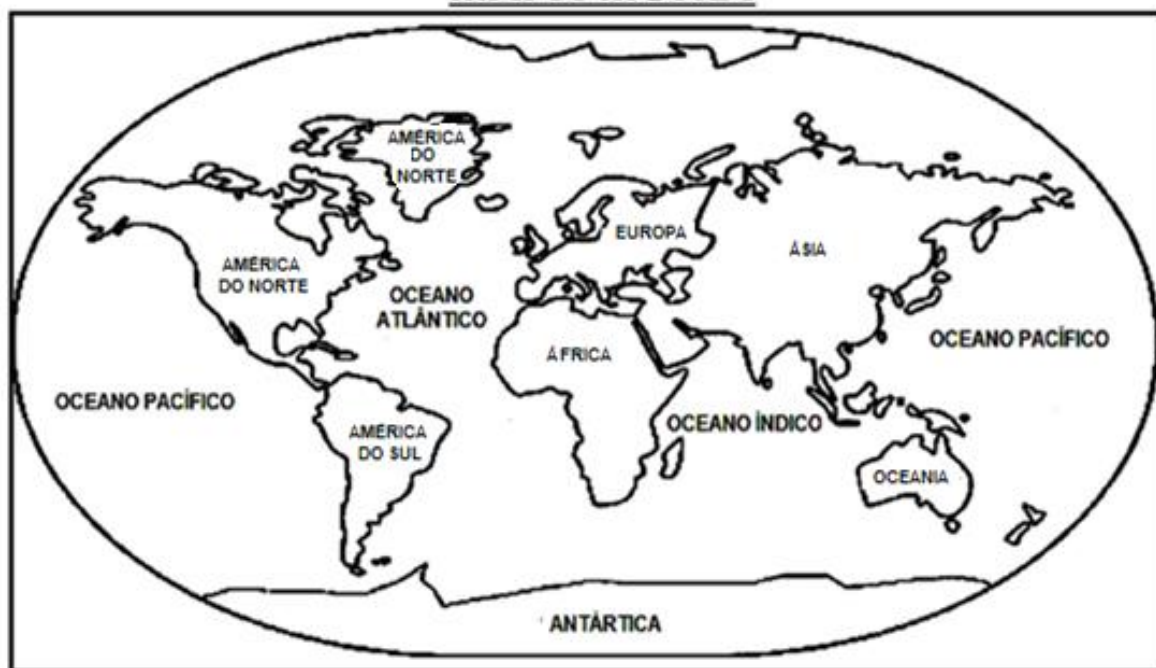

04/08 – QUARTA-FEIRA

Ciências / Comunicação e Multiletramento: Assista ao vídeo e responda as questões:

Link do vídeo: <https://www.youtube.com/watch?v=gHMPQC84ALg>



NESTE ANO AS OLIMPIADAS ACONTECEM NO JAPÃO. VOCÊ SABIA QUE QUANDO MEIO DIA NO BRASIL NO JAPÃO É MEIA NOITE?

ISSO ACONTECE POR CAUSA DO MOVIMENTO QUE A TERRA FAZ EM TORNO DE SI MESMA, A ROTAÇÃO.

1. APÓS ASSISTIR AO VÍDEO E LER O TEXTO, COMPLETE AS FRASES A SEGUIR:

A) _____ É O MOVIMENTO QUE A TERRA FAZ EM TORNO DE SI MESMA.

















- B) DURANTE ESSE MOVIMENTO, A PARTE ILUMINADA PELO SOL É O _____.
- C) JÁ A PARTE NÃO ILUMINADA DURANTE ESSE MOVIMENTO É A _____.
- D) A TERRA DEMORA _____ PARA DAR CADA VOLTA EM TORNO DE SI.
- E) QUANDO NO BRASIL É MEIO-DIA NO JAPÃO É _____.

05/08 – QUINTA-FEIRA

Matemática: Vamos relembrar como faz as continhas de adição com reserva? Assista ao vídeo e resolva as adições a seguir.

Link do vídeo: <https://www.youtube.com/watch?v=SCotVDDJaql>

1. ARME AS CONTINHAS E SOME AS PONTUAÇÕES DE JOGOS VOLEI E BASQUETE:

	+		=	<input type="text"/>		+		=	<input type="text"/>
	+		=	<input type="text"/>		+		=	<input type="text"/>
	+		=	<input type="text"/>		+		=	<input type="text"/>
	+		=	<input type="text"/>		+		=	<input type="text"/>

06/08 – SEXTA-FEIRA

Língua Portuguesa:

RESPONDA AS QUESTÕES USANDO O BANCO DE PALAVRAS ABAIXO:

JAPÃO		ATLETISMO
TÊNIS		VOLEIBOL
TOCHA		OURO
GRÉCIA		PRATA
CICLISMO		BRONZE

A PRIMEIRA OLIMPÍADA ACONTECEU NA _____.

O PRIMEIRO COLOCADO RECEBE A MEDALHA DE _____.

A _____ FICA ACESA DURANTE TODA A DISPUTA DAS OLIMPÍADAS.

O TERCEIRO COLOCADO RECEBE A MEDALHA DE _____.

A OLIMPÍADA DE 2021 ACONTECERÁ NO _____.

O ESPORTE EM QUE OS ATLETAS UTILIZAM UMA BICICLETA É O _____.

O SEGUNDO COLOCADO RECEBE A MEDALHA DE _____.

O ESPORTE EM QUE OS ATLETAS UTILIZAM UMA RAQUETE É O _____.

A DISPUTA DA MARATONA FAZ PARTE DO _____.

O ESPORTE EM QUE UMA REDE DIVIDE AS EQUIPES É O _____.

09/08 – SEGUNDA-FEIRA

Língua Portuguesa:

1. COMPLETE A CRUZADINHA COM OS NOMES DE ALGUMAS MODALIDADES DAS OLIMPÍADAS 2021:

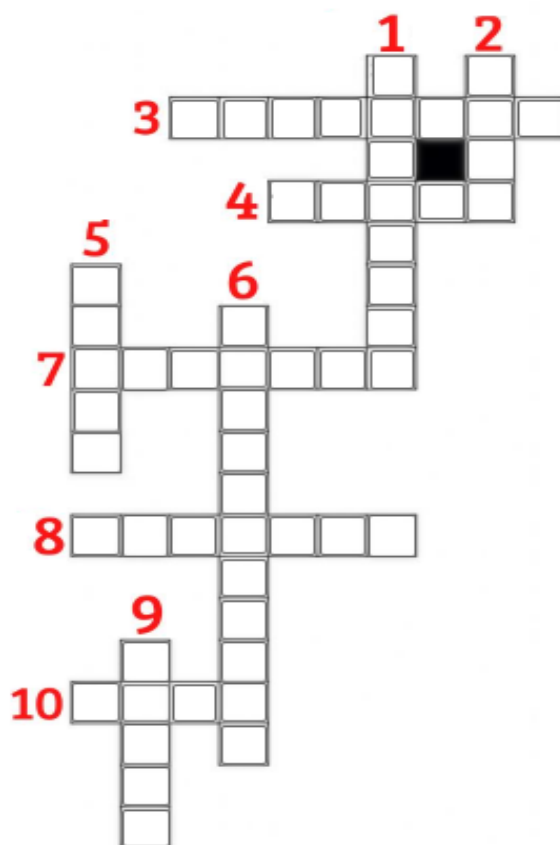

















10/08 – TERÇA-FEIRA

Matemática / Comunicação e Multiletramento: Vamos aprender a resolver subtrações com recurso? Assista ao vídeo, arme e resolva as subtrações.

Link do vídeo: <https://www.youtube.com/watch?v=lfrTDZruU50>

1. ARME AS CONTINHAS E RESOLVA AS SUBTRAÇÕES COM EMPRÉSTIMO:

 83	–	 77	=	<input type="text"/>
 35	–	 15	=	<input type="text"/>
 51	–	 10	=	<input type="text"/>
 81	–	 61	=	<input type="text"/>
 20	–	 17	=	<input type="text"/>
 96	–	 38	=	<input type="text"/>
 48	–	 40	=	<input type="text"/>
 12	–	 9	=	<input type="text"/>

11/08 – QUARTA-FEIRA

História / Ensino Religioso / Comunicação e Multiletramento: Vamos aprender sobre a história das Olimpíadas. Assista ao vídeo, leia o texto e depois responda as questões.

Link do vídeo: https://www.youtube.com/watch?v=3_NhtASLL9c

JOGOS OLÍMPICOS

A CADA QUATRO ANOS, ATLETAS DE CENTENAS DE PAÍSES SE REÚNEM NUM PAÍS SEDE PARA DISPUTAREM UM CONJUNTO DE MODALIDADES ESPORTIVAS. A PRÓPRIA BANDEIRA OLÍMPICA REPRESENTA ESSA UNIÃO DE POVOS E RAÇAS, POIS É FORMADA POR CINCO ANÉIS ENTRELACADOS, REPRESENTANDO OS CINCO CONTINENTES E SUAS CORES. A PAZ, A AMIZADE E O BOM RELACIONAMENTO ENTRE OS POVOS SÃO OS PRINCÍPIOS DOS JOGOS OLÍMPICOS.

FORAM OS GREGOS QUE CRIARAM OS JOGOS OLÍMPICOS. POR VOLTA DE 2500 A.C., OS GREGOS JÁ FAZIAM HOMENAGENS AOS DEUSES, PRINCIPALMENTE ZEUS, COM REALIZAÇÃO DE COMPETIÇÕES NA CIDADE DE OLIMPIA, POR ISSO O NOME “OLIMPÍADAS”. PORÉM, FOI SOMENTE EM 776 A.C. QUE OCORRERAM PELA PRIMEIRA VEZ OS JOGOS OLÍMPICOS, DE FORMA ORGANIZADA E COM PARTICIPAÇÃO DE ATLETAS DE VÁRIAS CIDADES-ESTADOS.

1. QUEM CRIOU OS JOGOS OLÍMPICOS?

2. QUAL O NOME DA CIDADE QUE DEU NOME AOS JOGOS?

3. DE QUANTO EM QUANTOS ANOS ACONTECEM OS JOGOS OLÍMPICOS?

4. O QUE OS ANEIS ENTRELAÇADOS DA BANDEIRA OLÍMPICA REPRESENTAM?

5. QUAIS SÃO OS PRINCÍPIOS DOS JOGOS OLÍMPICOS?

12/08 – QUINTA-FEIRA

Língua Portuguesa:

1. LEIA:

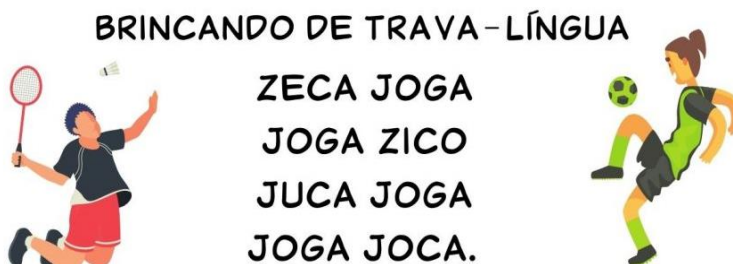

- A) PINTE OS ESPAÇOS ENTRE AS PALAVRAS.
B) CIRCULE A PALAVRA QUE MAIS SE REPETE.
C) QUE PALAVRA É ESSA? _____
D) QUANTAS VEZES ESSA PALAVRA APARECE? _____
E) COM QUAL LETRA COMEÇA ESSA PALAVRA? _____
F) ESCREVA MAIS 3 PALAVRAS INICIADAS COM ESSA MESMA LETRA:

--	--	--

G) ESCREVA UMA FRASE COM CADA PALAVRA QUE VOCÊ ESCREVEU:

- _____
- _____
- _____

Matemática:

1. EM UMA PESQUISA FEITA COM AS TURMAS DO 2º ANO, FORAM REGISTRADAS QUAIS MODALIDADES OS ALUNOS PREFEREM ASSISTIR DURANTE AS OLIMPIADAS. OBSERVE O GRÁFICO E RESPONDA AS QUESTÕES:

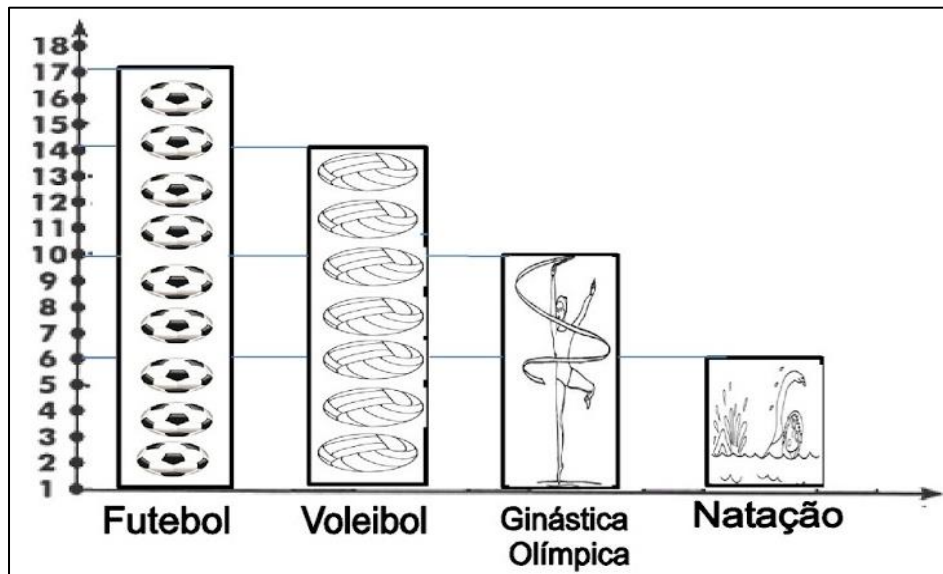

1. QUANTOS ALUNOS PREFEREM ASSISTIR:

A) FUTEBOL: _____

B) VOLEIBOL: _____

C) GINÁSTICA OLÍMPICA: _____

D) NATAÇÃO: _____

2. QUAL É A MODALIDADE MAIS ASSISTIDA PELOS ALUNOS DO 2º ANO?

3. QUAL É A MODALIDADE MENOS ASSISTIDA POR ESSES ALUNOS?

4. QUAL É A DIFERENÇA ENTRE A QUANTIDADE DE ALUNOS QUE GOSTAM DE FUTEBOL E NATAÇÃO?
